



CEDRUS
95-060 Brzeziny, ul.
Przemysłowa 1
www.cedrus.com.pl
email: biuro@cedrus.com.pl
tel. (+48) 46 874 18 60



Kosiarka spalinowa

Instrukcja obsługi

NUMER MODELU: KS48, KS48S, KS48S-H, KS51S-H, KS53H, KS53S-H,
KS53S, KS53S-B, KS53S-L, KS53S-E, KS56S, KS56S-H

NUMER SERYJNY:

Numer modelu i numer seryjny można znaleźć na tabliczce
znamionowej.

Należy je zapisać i zachować w bezpiecznym miejscu.

UWAGA: Przed użyciem niniejszego urządzenia należy zapoznać się ze wszystkimi zasadami
bezpieczeństwa i instrukcjami i zastosować się do nich.



Dziękujemy za wybór naszej kosiarki spalinowej.

Aby zapewnić jak najwyższą wydajność kosiarki, przed użyciem należy dokładnie przeczytać wszystkie instrukcje dotyczące bezpieczeństwa i obsługi produktu.

SPIS TREŚCI

1. Informacje dotyczące bezpieczeństwa.....,	3
2. Montaż.....	5
3. Przed użyciem.....	10
4. Obsługa.....	12
5. Konserwacja.....	18
6. Przechowywanie.....	25

1. Informacje dotyczące bezpieczeństwa

Bezpieczeństwo użytkownika oraz innych osób przebywających w pobliżu jest bardzo ważne. Odpowiednie informacje dotyczące bezpieczeństwa zamieszczono w niniejszej instrukcji i na samej kosiarce. Dotyczą one potencjalnych zagrożeń dla użytkownika i osób postronnych. Należy dokładnie zapoznać się z treścią tych ostrzeżeń.

Oczywiście nie da się wymienić ani przewidzieć wszystkich zagrożeń związanych z obsługą lub konserwacją kosiarki. Należy więc kierować się zdrowym rozsądkiem.

Istotne informacje dotyczące bezpieczeństwa podano w kilku różnych formach:

Etykiety bezpieczeństwa — umieszczone na kosiarce.

Instrukcje — opisy prawidłowego i bezpiecznego użycia kosiarki.



Ważne: Przed użyciem maszyny należy przeczytać instrukcję obsługi.



Niebezpieczeństwo ze strony wyrzucanych przedmiotów.

Osoby postronne nie powinny zbliżać się do pracującego urządzenia.



Ostrzeżenie: Przed naprawą lub konserwacją kosiarki należy odłączyć przewód świecy zapłonowej od świecy i przeczytać instrukcje.



Niebezpieczeństwo zranienia przez elementy tnące.

Ruchome ostrza. Nie należy zbliżać ani wkładać dłoni bądź stóp do otworu tarczy tnącej.

Informacje dotyczące bezpieczeństwa — należy zwrócić uwagę na symbol ostrzegawczy  i jedno z następujących haseł ostrzegawczych: NIEBEZPIECZEŃSTWO, OSTRZEŻENIE lub UWAGA.

 **DANGER**

Nieprzestrzeganie instrukcji grozi śmiercią lub poważnymi obrażeniami ciała.

DANGER - NIEBEZPIECZEŃSTWO

 **WARNING**

Nieprzestrzeganie instrukcji grozi śmiercią lub poważnymi obrażeniami ciała.

WARNING - OSTRZEŻENIE

 **CAUTION**

Nieprzestrzeganie instrukcji grozi obrażeniami ciała.

CAUTION - UWAGA

Poszczególne informacje określają rodzaj zagrożenia oraz środki zapobiegawcze, które należy podjąć, aby w miarę możliwości uniknąć obrażeń.

Ogólne warunki użycia.

- Niniejsza maszyna służy wyłącznie do koszenia naturalnej trawy. Nie należy nigdy używać kosiarki do innych celów. Jakikolwiek inne użycie może stwarzać zagrożenie dla użytkownika i skutkować uszkodzeniem kosiarki.
- Kosiarki mogą używać wyłącznie osoby powyżej 16 roku życia, pod warunkiem wcześniejszego zapoznania się z instrukcją obsługi.
- Użytkownik jest odpowiedzialny za bezpieczeństwo innych ludzi w miejscu pracy. Dzieci i zwierzęta domowe nie mogą zbliżać się do pracującej kosiarki.
- Przed rozpoczęciem pracy należy usunąć z trawnika wszystkie przedmioty, które mogłyby zostać wyrzucone w powietrze. Podczas koszenia należy zachować czujność, aby nie najechać kosiarką na pozostawiony przedmiot.

Instrukcje użytkownika

- Należy sprawdzić, czy wszystkie nakrętki i śruby są odpowiednio dokręcone.
- Przed koszeniem należy zamontować kosz trawę.
- Przed koszeniem należy się upewnić, że nóż jest odpowiednio zamocowany, a śruba mocująca jest odpowiednio dokręcona. Jeśli nóż wymaga ponownego naostrzenia, należy naostrzyć je równomiernie z obu stron, tak aby były odpowiednio zrównoważone. Jeśli nóż jest uszkodzone, należy je wymienić.
- Podczas koszenia należy zawsze nosić długie spodnie i odpowiednie obuwie robocze.
- Nie należy uruchamiać silnika w zamkniętych i/lub słabo wentylowanych pomieszczeniach, ponieważ spaliny silnikowe zawierają dwutlenek węgla, który jest szkodliwy dla zdrowia.
- Należy pracować jedynie w warunkach wystarczającego oświetlenia.
- Nie należy używać kosiarki podczas deszczu lub gdy trawa jest mokra.
- Szczególną ostrożność należy zachować podczas koszenia pochyłych powierzchni. Takie powierzchnie należy kosić w poprzek, nigdy w górę ani w dół zbocza.
- W przypadku konieczności pozostawienia kosiarki bez nadzoru, należy wyłączyć silnik i przesunąć lub przechylić kosiarkę.
- Nie należy nigdy unosić tylnej części kosiarki podczas uruchamiania silnika ani wkładać rąk lub stóp pod urządzenie tnące lub do tylnego wyrzutu podczas pracy silnika.
- Nie należy nigdy w żaden sposób modyfikować prędkości znamionowej silnika.
- W przypadku kosiarek z napędem własnym przed uruchomieniem silnika należy odłączyć układ napędowy.
- Nie należy nigdy podnosić ani przenosić kosiarki, gdy silnik jest włączony.
- W następujących sytuacjach należy zatrzymać silnik i zdjąć pokrywę świecy zapłonowej:
 - Przed wykonaniem jakichkolwiek czynności na spodzie urządzenia tnącego lub tylnego wyrzutu trawy.
 - Przed każdą konserwacją, naprawą lub kontrolą.
 - Przed przenoszeniem, podnoszeniem lub przemieszczaniem kosiarki.
 - W przypadku konieczności pozostawienia kosiarki bez nadzoru lub zmiany wysokości koszenia.

- W celu demontażu i opróżnienia kosza na trawę.
- Po uderzeniu w przedmiot pozostawiony na trawniku należy zatrzymać silnik i dokładnie sprawdzić kosiarkę pod kątem ewentualnych uszkodzeń. W razie potrzeby należy zawieźć kosiarkę do wyznaczonego punktu serwisowego.



WARNING

Po zatrzymaniu silnika nóż tnący będzie nadal się obracać jeszcze przez kilka sekund.

- Jeśli kosiarka wibruje w nieprawidłowy sposób, należy znaleźć przyczynę i zawieźć kosiarkę do wyznaczonego punktu serwisowego.
- Należy regularnie sprawdzać, czy śruby i nakrętki są odpowiednio mocno dokręcone, aby zapewnić bezpieczne użytkowanie kosiarki.

● **BENZYNA JEST WYSOCE ŁATWOPALNA.**

- Benzynę należy przechowywać w przeznaczonym do tego celu kanistrze.
- Zbiornik należy napełniać na zewnątrz budynków, używając lejka. Podczas tej czynności zabrania się palenia tytoniu. Nie należy również używać telefonów komórkowych.
- Benzynę i olej należy wlewać przed uruchomieniem silnika. Nie należy nigdy wyciągać korka wlewu paliwa, aby dolać benzyny, gdy silnik pracuje lub jest nadal rozgrzany.
- W przypadku rozlania benzyny nie należy uruchamiać silnika. W takiej sytuacji należy odsunąć kosiarkę od miejsca rozlania i unikać kontaktu ze źródłami ciepła, dopóki benzyna nie wyparuje całkowicie.
- Należy odpowiednio dokręcić korek wlewu paliwa i szczelnie zamknąć wlew kanistra.

2. Montaż

Rozpakowywanie

Wyjąć kosiarkę z tekturowego opakowania i sprawdzić, czy nie pozostała w nim żadna z części.

Ustawienie uchwytu i regulacja wysokości

Rozsunąć uchwyt i dokręcić części uchwytu za pomocą czterech śrub i pokręteł. Umieścić rozrusznik linkowy po prawej stronie uchwytu i zamocować linkę przy pomocy plastikowego kołnierza.

Wprowadzić linkę uchwytu rozrusznika linkowego do tulejki prowadzącej.

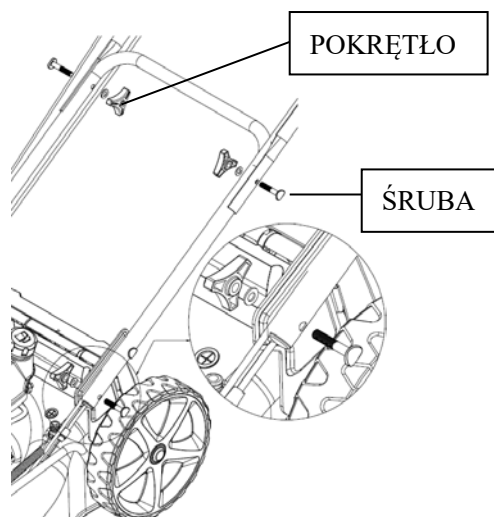

Aby wyregulować wysokość uchwyty, należy wybrać jedno z dwóch ustawień oznaczonych literami „L” i „H” przy odpowiednich otworach we wspornikach po lewej i prawej stronie, i zamocować uchwyty za pomocą śrub i pokręteł.

Litera „H” oznacza wyższą pozycję uchwyty, a litera „L” — niższą pozycję.

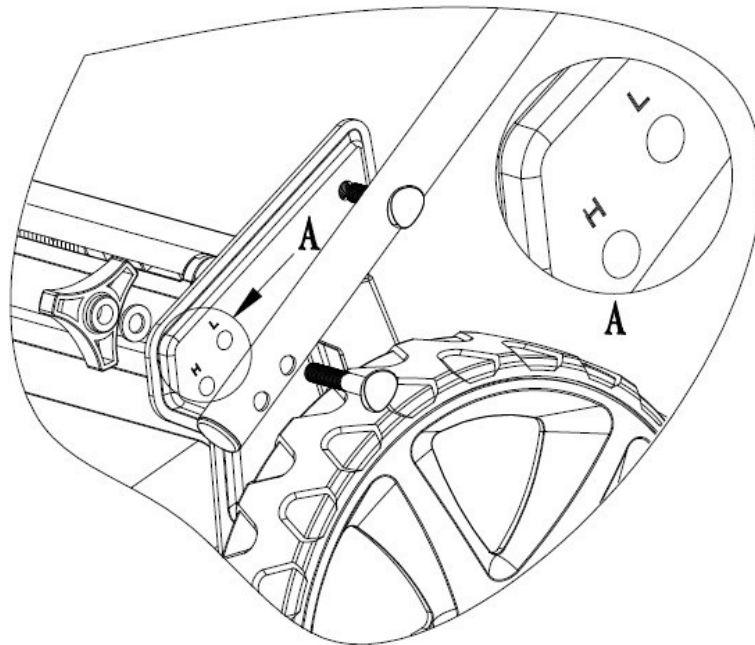

Montaż linki hamulca

Wsunąć linkę hamulca i linkę napędu odpowiednio do otworu dźwigni hamulca i dźwigni napędu. (patrz strzałki)

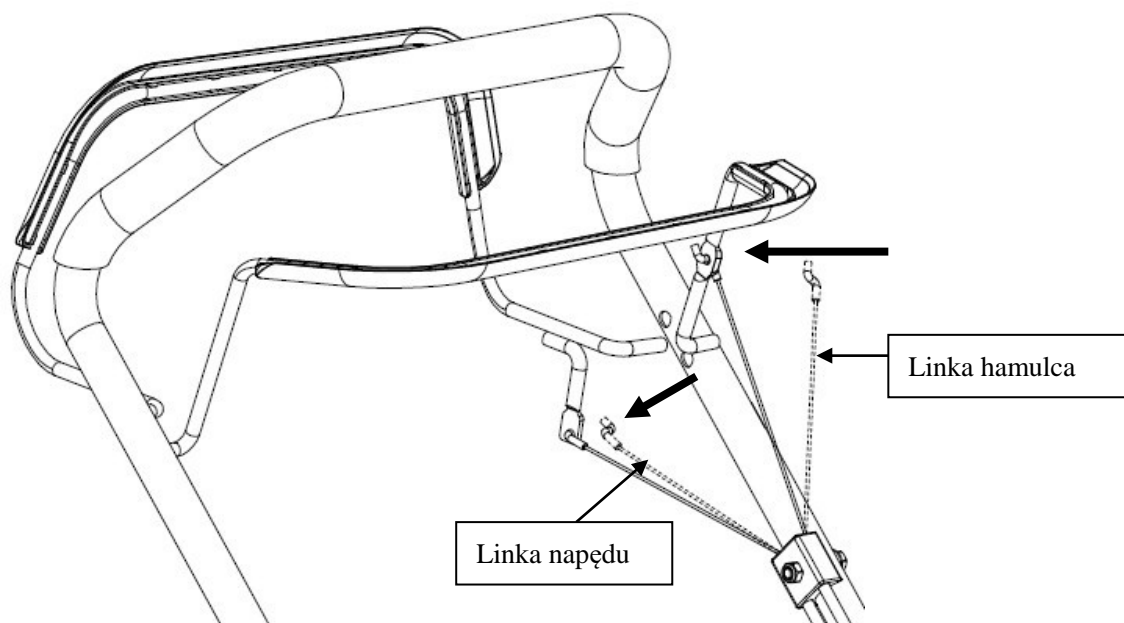

Montaż panelu

Wyjąć panel i woreczek z dwiema śrubami z tekturowego opakowania i zamocować panel za pomocą śrub.

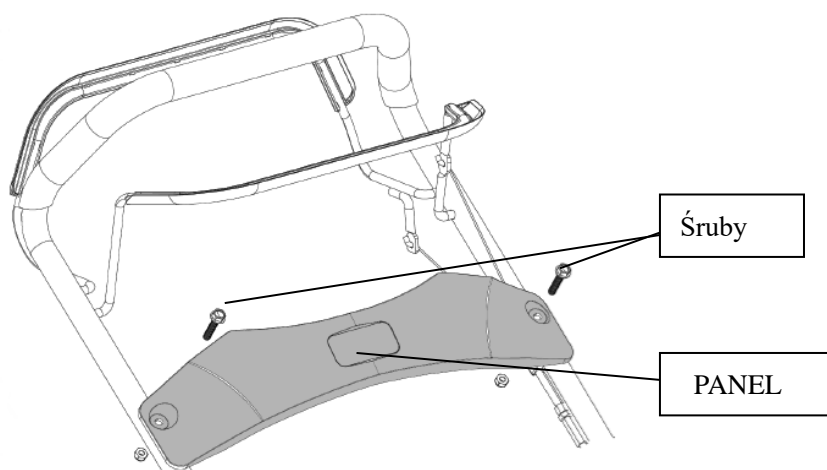
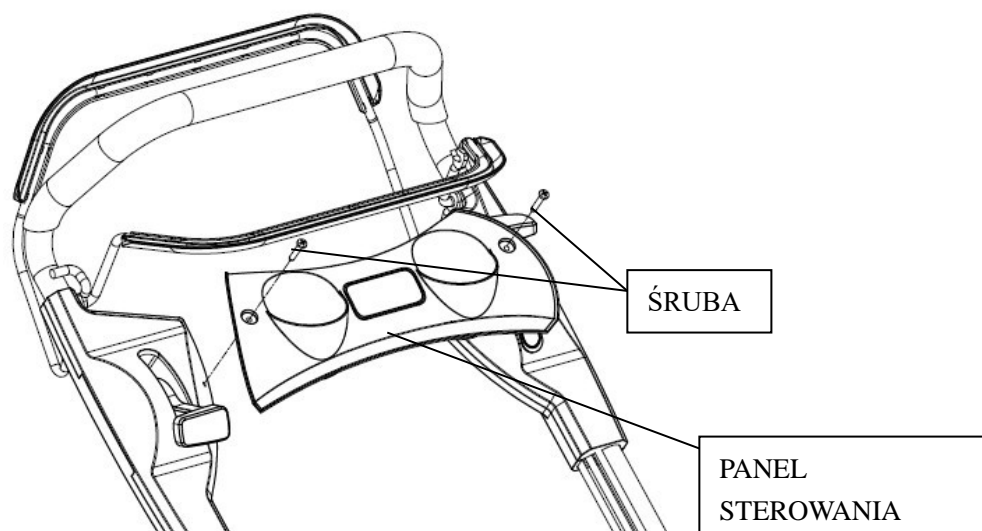

*** Uwaga: Nie wszystkie modele są wyposażone w środkowy panel.**

Montaż worka na skoszoną trawę

- Wsunąć ramę do worka na trawę i zamocować zatrzaskami w sposób przedstawiony na rysunku.

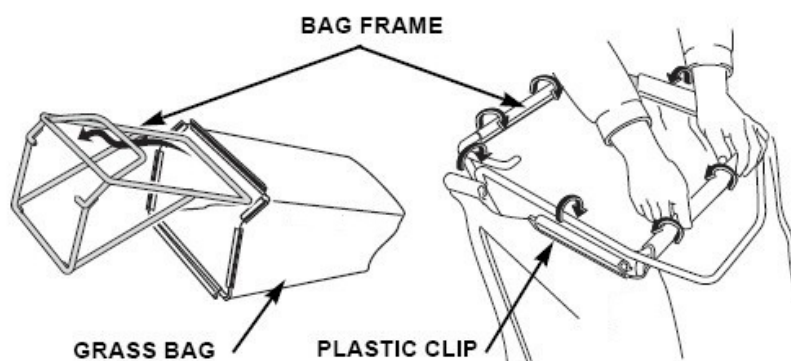

BAG FRAME – RAMA WORKA

GRASS BAG – WOREK NA TRAWĘ

PLASTIC CLIP – PLASTIKOWY ZATRZASK

- Podnieść osłonę tylnego wyrzutu, wyjąć wkładkę mulczującą i zamontować worek na trawę.

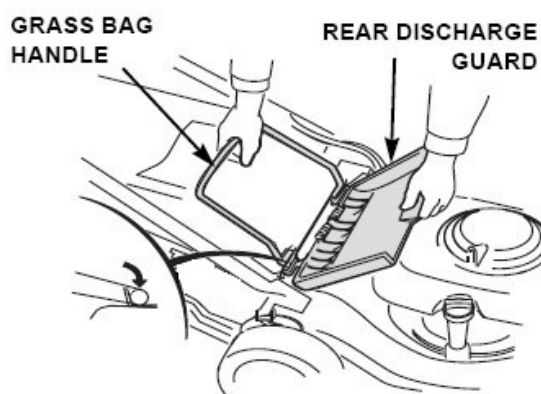

GRASS BAG HANDLE – UCHWYT WORKA NA TRAWĘ

REAR DISCHARGE GUARD – OSŁONA TYLNEGO WYRZUTU

Wkładka mieląca

Wkładka mieląca pomaga wyprofilować wnętrze urządzenia tnącego kosiarki tak, aby zapewnić wydajniejsze mulczowanie. Aby zamontować lub wymontować wkładkę mulczującą, należy podnieść osłonę tylnego wyrzutu w sposób przedstawiony na rysunku. Wkładkę mulczującą można zamontować tylko w jeden sposób. W przypadku używania worka na trawę, należy wyjąć wkładkę mulczującą.

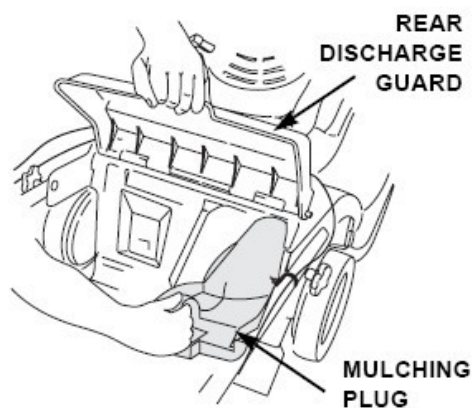

REAR DISCHARGE GUARD – OSŁONA TYLNEGO WYRZUTU

MULCHING PLUG – WKŁADKA MIELĄCA

Podpórki osłony tylnego wyrzutu

Wyjąć woreczek z dwoma podpórkami z tekturowego opakowania, unieść osłonę tylnego wyrzutu i zamontować dwie podpórki podtrzymujące osłonę. Ułatwi to usunięcie nadmiaru trawy z układu tnącego.

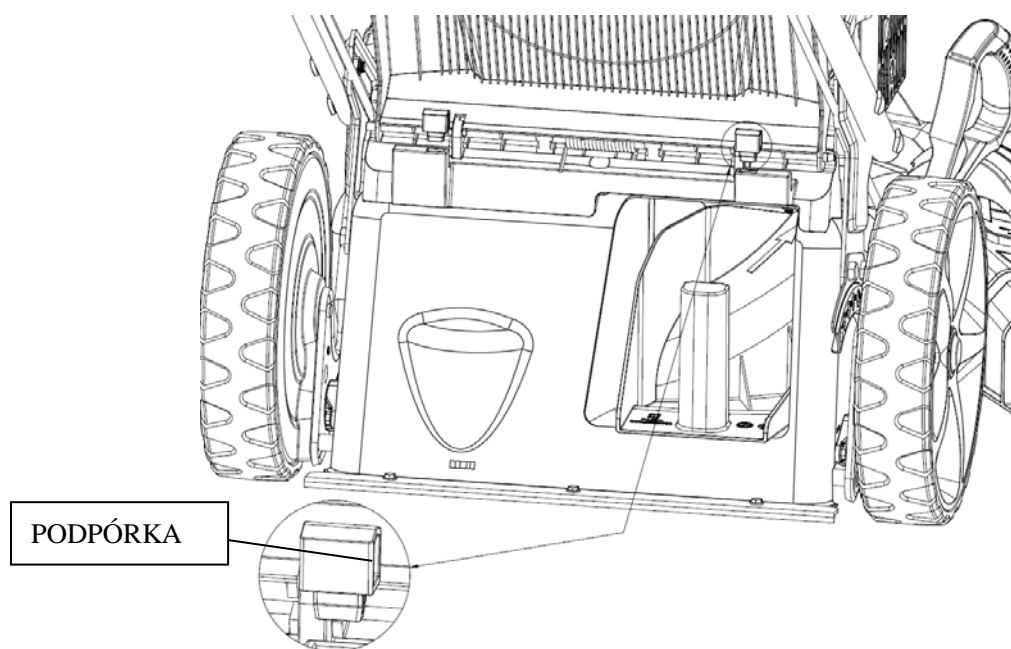

Montaż osłony bocznego wyrzutu

Unieść osłonę bocznego wyrzutu i zamontować osłonę otworu.

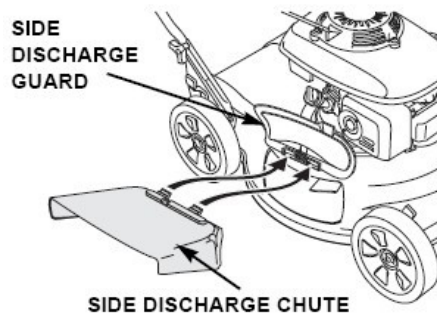

SIDE DISCHARGE GUARD – OSŁONA BOCZNEGO WYRZUTU

SIDE DISCHARGE CHUTE – BOCZNY WYRZUT

Jeśli kosiarki używa się wyłącznie do mulczowania, należy zdemontować osłonę otworu bocznego wyrzutu.

* **Uwaga:** Nie wszystkie modele są wyposażone w osłonę bocznego wyrzutu.

3. Przed użyciem

Olej silnikowy

Kosiarka jest dostarczana bez oleju w silniku.

Przed zapakowaniem wszystkie silniki są uruchamiane w fabryce. Większość oleju jest usuwana przed wysyłką, jednakże część pozostaje w silniku. Ta ilość pozostałego oleju może się różnić.

Należy uzupełnić olej do poziomu między minimalną, a maksymalną wartością na wskaźniku, jak pokazano na rysunku. Nie należy przepelniać.

FILLER CAP... - KOREK WLEWU/WSKAŹNIK

(nie wkręcać wskaźnika podczas sprawdzania poziomu oleju)

UPPER LIMIT – POZIOM MAKSYMALNY

LOWER LIMIT – POZIOM MINIMALNY

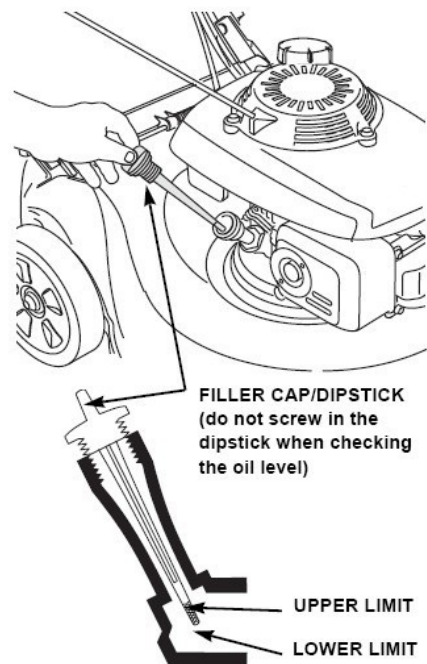

PALIWO

UWAGA: Silnik jest dostarczany bez benzyny. Przed uruchomieniem silnika należy uzupełnić zbiornik paliwa.

- Odkręcić korek wlewu paliwa.
- Dolać paliwo do dolnego poziomu części szyjki wlewu. Nie przepełniać. Przed uruchomieniem silnika wytrzeć rozlane paliwo.
- Dokręcić korek wlewu paliwa.

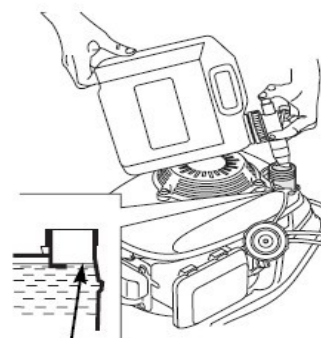

MAXIMUM FUEL LEVEL

MAXIMUM FUEL LEVEL – MAKSYMALNY POZIOM PALIWA

FUEL TANK CAP – KOREK WLEWU PALIWA

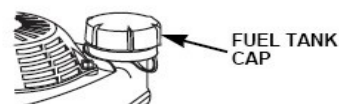

FUEL TANK CAP

⚠ WARNING Benzyna jest substancją wysoce łatwopalną, a opary benzyny mogą eksplodować, powodując poważny lub śmiertelny uraz. Obchodząc się z paliwem, należy zachować wyjątkową ostrożność. Paliwo należy przechowywać w miejscu niedostępnym dla dzieci.

Paliwo należy uzupełniać w pomieszczeniu z odpowiednią wentylacją, gdy silnik jest wyłączony. W miejscu uzupełniania lub przechowywania paliwa nie należy palić tytoniu, używać otwartego ognia ani wykonywać czynności, podczas których powstają iskry. Należy unikać częstego lub długotrwałego kontaktu paliwa ze skórą oraz wdychania oparów.

Po uzupełnieniu paliwa należy mocno dokręcić korek wlewu paliwa. Przed uruchomieniem silnika należy wytrzeć rozlane paliwo.

Ładowanie akumulatora

Przed użyciem rozrusznika elektrycznego należy ładować akumulator przez 5 godzin. Włożyć wtyczkę zasilacza w gniazdo akumulatora i podłączyć ładowarkę do zasilania.

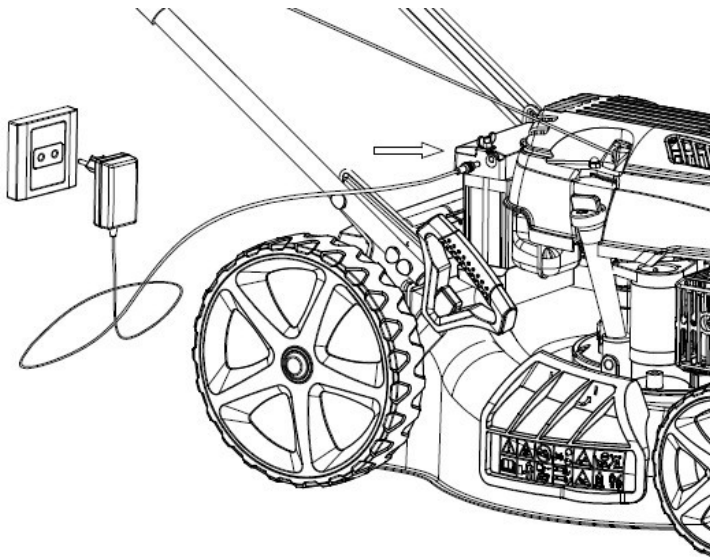

*** Uwaga: Nie wszystkie modele są wyposażone w rozrusznik elektryczny.**

Regulacja wysokości koszenia

Należy sprawdzić ustawienia wysokości koszenia i wyregulować wysokość w razie potrzeby.

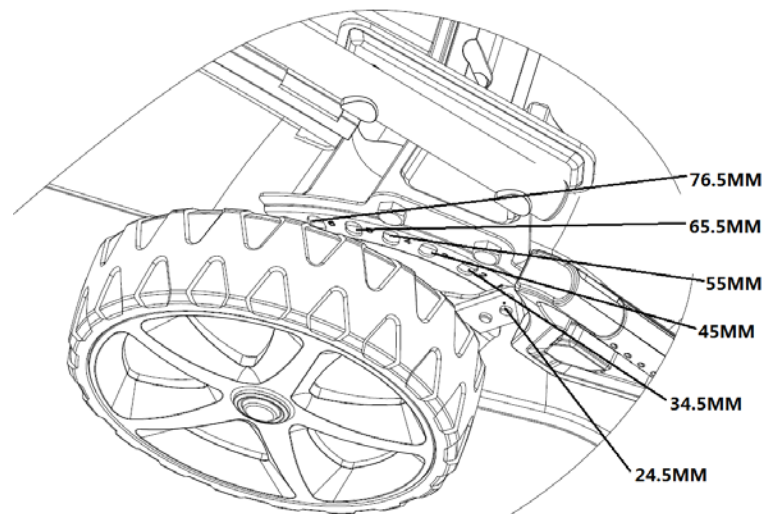

Nóż tnący może spowodować poważne obrażenia. Przed regulacją wysokości koszenia należy zatrzymać silnik.

4. Obsługa

Uruchamianie silnika

- Pompka paliwa

W przypadku uruchamiania zimnego silnika przed pociągnięciem za uchwyt rozrusznika należy

nacisnąć przycisk pompki paliwa na filtrze powietrza.

Temperatura	Ilość wciśnieć
< 0°C	3 ~ 4
0°C ~ 10°C	2 ~ 3
10°C ~ 20°C	1 ~ 2
> 20°C	1

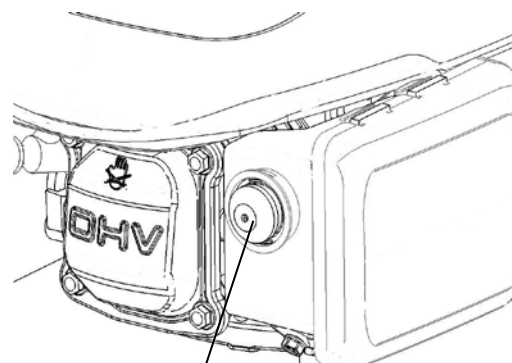

POMPKA PALIWA

Aby ułatwić uruchomienie silnika, powinno się również dolać więcej paliwa do zmieszania z powietrzem. Po naciśnięciu przycisku pompki paliwo zostanie przepompowane bezpośrednio z gaźnika do komory spalania.

*** Uwaga: Nie wszystkie modele są wyposażone w taką POMPKĘ PALIWA.**

- Przesunąć dźwignię ssania na pozycję „SSANIE”.

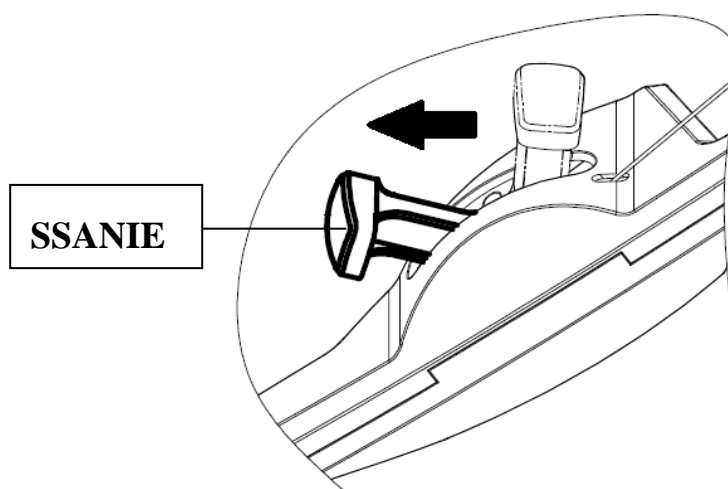

*** Uwaga: Nie wszystkie modele są wyposażone w taką dźwignię ssania.**

- Pociągnąć dźwignię hamulca i przytrzymać przy uchwycie.

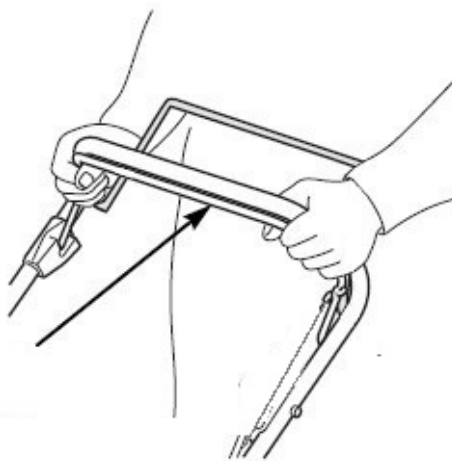

DŹWIGNIA HAMULCA

- Zwolnić dźwignię napędu. Zapobiegnie to przesunięciu się kosiarki do przodu po użyciu rozrusznika.

DŹWIGNIA NAPĘDU

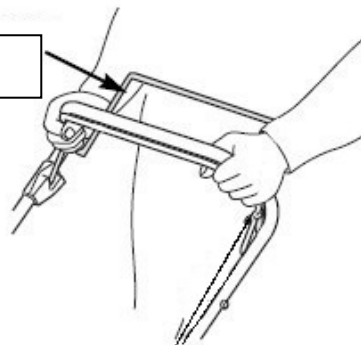

*** Uwaga: Nie wszystkie modele są wyposażone w taką dźwignię napędu.**

- Jeśli kosiarka jest wyposażona w rozrusznik elektryczny, należy lekko nacisnąć przycisk rozrusznika, aby uruchomić silnik.



**Przycisk
rozrusznika
elektrycznego**

*** Uwaga: Nie wszystkie modele są wyposażone w rozrusznik elektryczny.**

- Gdy uchwyt rozrusznika opiera się o podpórkę, należy chwycić go prawą dłonią i ciągnąć powoli do wycucia oporu, a następnie pociągnąć energicznie, przeciągając linkę rozrusznika przez otwór w podpórce. (Jeśli to nie wystarczy do uruchomienia zimnego silnika, należy powtórzyć procedurę 2 lub 3 razy).



STARTER GRIP – UCHWYT LINKI ROZRUSZNIKA

- Bezpośrednio po uruchomieniu silnika należy przesunąć dźwignię ssania z pozycji „SSANIE” na pozycję „PRACA”. (W niskiej temperaturze należy uruchomić silnik i odczekać kilka minut przed rozpoczęciem pracy.)

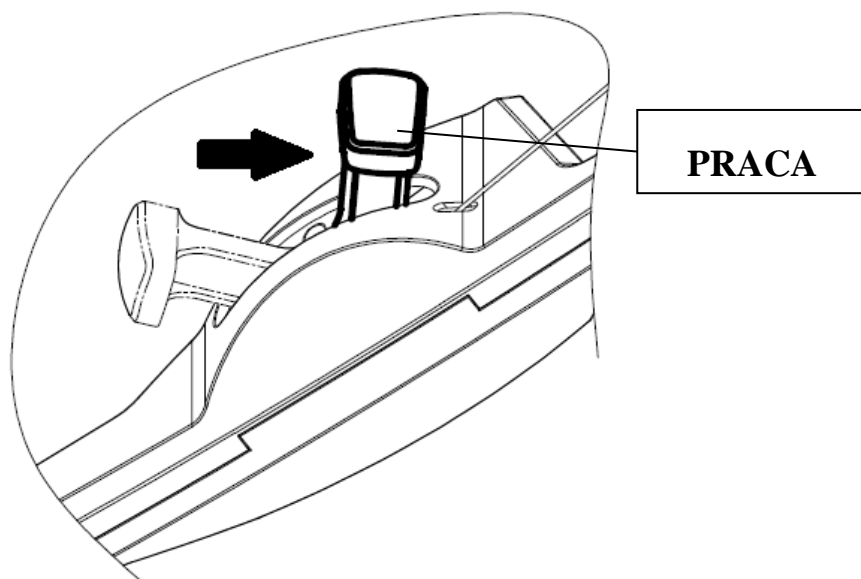

* Uwaga: Nie wszystkie modele są wyposażone w taką dźwignię ssania.

Sterowanie kosiarką

Nóż tnący zostaje wprawione w ruch natychmiast po uruchomieniu silnika. Podczas pracy maszyny dźwignia bezpieczeństwa powinna znajdować się w pozycji roboczej. Silnik zatrzyma się bezpośrednio po zwolnieniu dźwigni sterowania silnikiem.

W przypadku konieczności przerwania pracy, należy zwolnić dźwignię, aby zatrzymać silnik.

● Dźwignia napędu

Aby załączyć napęd, należy pchnąć dźwignię i przytrzymać ją przy uchwycie.

Aby zatrzymać kosiarkę, należy zwolnić dźwignię napędu.

Przed uruchomieniem silnika należy zawsze zwalniać dźwignię napędu. Jeśli dźwignia napędu będzie wciśnięta, kosiarka zacznie poruszać się do przodu.

Dźwignię napędu należy obsługiwać, wykonując pełne ruchy, tak aby dźwignia była zawsze albo całkowicie wciśnięta, albo całkowicie zwolniona. Podczas korzystania z funkcji napędu własnego kosiarki należy przytrzymywać dźwignię napędu przy uchwycie. Zapewni to dłuższy okres użytkowania przekładni napędowej.

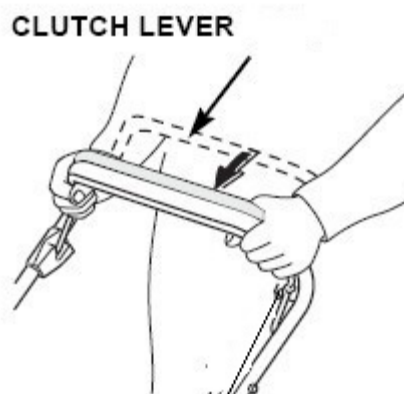

CLUTCH LEVEL – DŹWIGNIA NAPĘDU

● Dźwignia gazu

Aby zapewnić jak najlepszą jakość koszenia, dźwignia gazu powinna zawsze znajdować się w pozycji „SZYBKO”. Gdy nóż obraca się z fabrycznie ustawioną prędkością, generuje silny strumień powietrza, który podnosi trawę, dzięki czemu koszenie przebiega sprawniej.

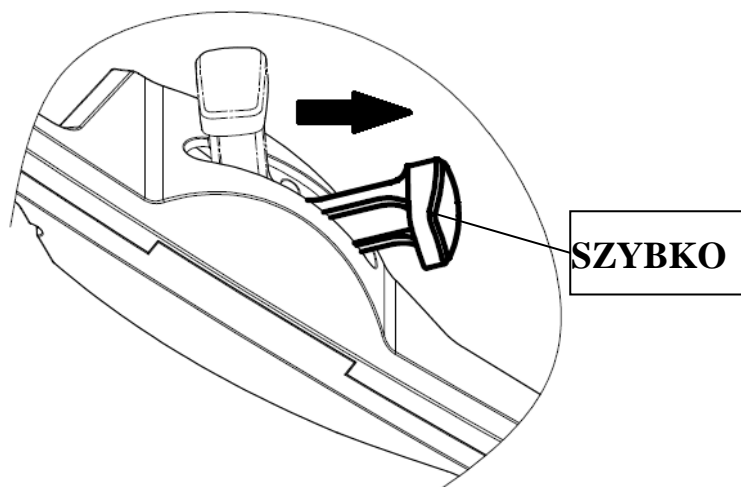

* **Uwaga: Nie wszystkie modele są wyposażone w taką dźwignię gazu.**

- **Dźwignia zmiany prędkości**

Prędkość kosiarki można regulować w zakresie od 2,7 do 5,0 km/h. Aby ustawić jedną z 4 prędkości, należy przesunąć prawą dźwignię na desce rozdzielczej. W przypadku dwóch najniższych prędkości użytkownik nie odczuje dużej różnicy.

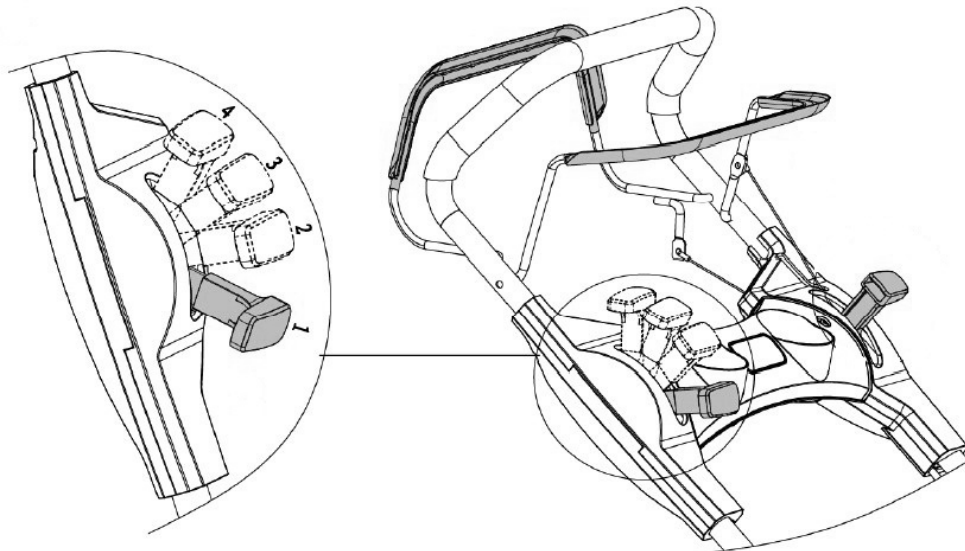

- **Zatrzymywanie silnika**

- Przesunąć dźwignię gazu na pozycję „WOLNO”.

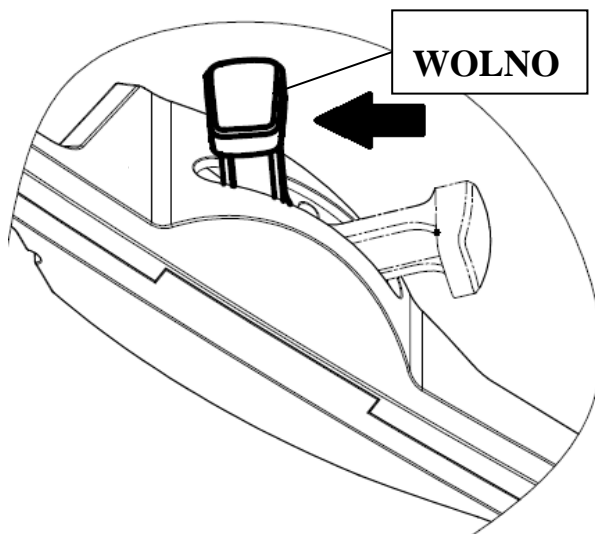

* Uwaga: Nie wszystkie modele są wyposażone w taką dźwignię gazu.

- Zwolnić dźwignię napędu.

DŹWIGNIA NAPĘDU

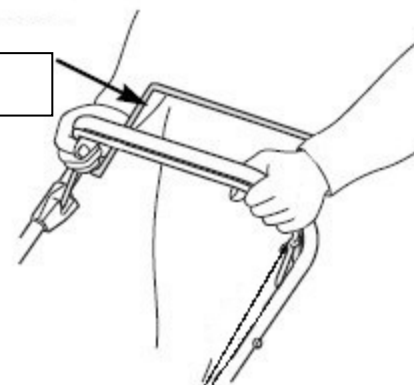

- Zwolnić dźwignię hamulca.

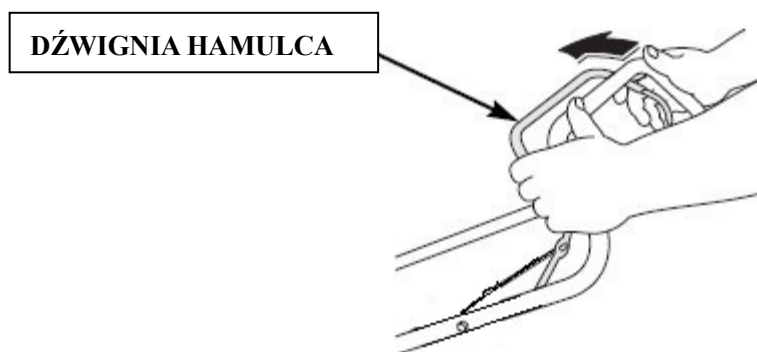

⚠ WARNING Po zatrzymaniu silnika nóż tnący będzie się obracać jeszcze przez kilka sekund. Jeśli kosiarka ma być pozostawiona bez nadzoru, należy odłączyć fajkę świecy zapłonowej.

5. Konserwacja

WAŻNE Regularna, dokładna konserwacja kosiarki jest konieczna, aby zapewnić bezpieczne użytkowanie i niezmienną wydajność pracy niezależnie od upływu czasu.

- Aby zapewnić bezpieczne warunki pracy, wszystkie nakrętki i śruby muszą być mocno dokręcone. Regularna konserwacja jest niezbędna dla zapewnienia bezpiecznego użytkowania i odpowiedniej wydajności pracy kosiarki.
- Nie należy nigdy przechowywać kosiarki z paliwem w zbiorniku w zamkniętym pomieszczeniu, gdzie opary mogą mieć styczność z otwartym ogniem, iskrami bądź silnym źródłem ciepła.
- Przed umieszczeniem kosiarki w zamkniętym pomieszczeniu, gdzie ma być przechowywana, należy poczekać, aż silnik ostygnie.
- Aby zmniejszyć ryzyko pożaru, należy zawsze oczyścić silnik, tłumik wydechowy, komorę akumulatora i zbiornik paliwa z trawy, liści i nadmiaru smaru. Nie należy pozostawiać koszu ze ściętą trawą w pomieszczeniach zamkniętych.
- Ze względów bezpieczeństwa nie należy używać urządzeń ze zużytymi lub uszkodzonymi częściami. Takie części należy wymienić lub naprawić. Należy używać oryginalnych części zamiennych (na ostrzach powinien zawsze znajdować się odpowiedni symbol). Użycie części niższej jakości może skutkować uszkodzeniem urządzenia i stwarzać zagrożenie dla użytkownika.

- Jeśli zbiornik paliwa musi zostać opróżniony, należy to robić na zewnątrz budynków, gdy silnik ostygnie.
- Podczas demontażu i ponownego montażu ostrza należy nosić grube rękawice ochronne.
- Przed ostrzeniem należy sprawdzić, czy nóż tnący jest odpowiednio wyważony.
- Należy często sprawdzać osłonę wyrzutu bocznego, tylnego i kosz na trawę pod kątem zużycia.
- Podczas obsługi, transportu lub przechyłania maszyny należy:
 - Nosić grube rękawice ochronne.
 - Trzymać maszynę w miejscach zapewniających bezpieczny chwyt, uwzględniając rozkład ciężaru.

Nóż tnący

Kontrola

- Przechylić kosiarkę w kierunku uchwytu, tj. świecą zapłonową do góry. Pozwoli to zapobiec wyciekowi paliwa oraz oleju, co utrudni uruchomienie.
- Sprawdzić nóż tnący pod kątem uszkodzeń, pęknięć, nadmiaru rdzy lub korozji. Stępiony nóż można naostrzyć, ale jeśli nóż jest nadmiernie zużyty, wygięty, pęknięty lub uszkodzony w inny sposób, należy go wymienić.
- Podczas montażu ostrza należy zawsze używać klucza dynamometrycznego. Sprawdzić, czy śruby mocujące nóż są odpowiednio dokręcone.

Demontaż i ponowny montaż noża tnącego

Do demontażu noża w celu naostrzenia lub wymiany należy użyć klucza dynamometrycznego. Podczas wykonywania tej czynności należy nosić grube rękawice ochronne.

- Wykręcić śrubę przy użyciu klucza nasadowego. Najlepiej do tego celu użyć drewnianego bloku, aby zapobiec obracaniu się ostrza podczas wykręcania śruby. Następnie zdemontować nóż.
- Ponownie zamontować nóż i przymocować przy użyciu śruby mocującej i specjalnych podkładek. Podkładki należy montować tak, aby wklęsła powierzchnia była skierowana w stronę noża, a wypukła powierzchnia — w stronę śruby.
- Dokręcić śrubę mocującą noża przy użyciu klucza nasadowego. Najlepiej do tego celu użyć drewnianego bloku, aby zapobiec obracaniu się ostrza podczas dokręcania śruby.

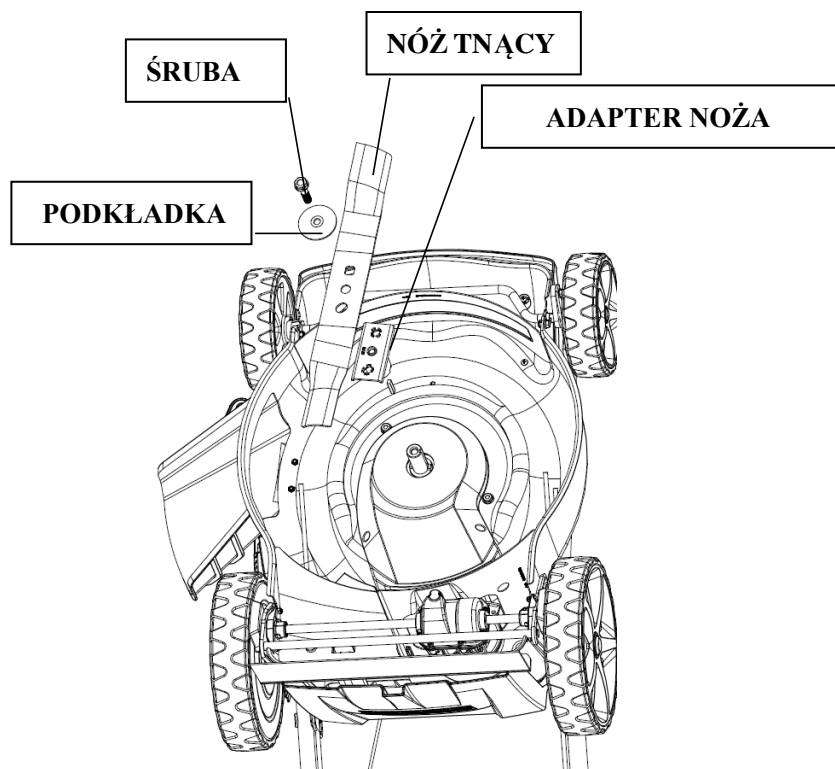

Czyszczenie i wymiana worka na trawę

Czyszczenie

Przepłukać worek przy użyciu węża ogrodowego i poczekać, aż całkowicie wyschnie, przed kolejnym użyciem. Mokry worek szybko się zapcha.

Wymiana

- Odpiąć plastikowe krawędzie worka od ramy i wyjąć ramę z worka.

BAG – WOREK

PLASTIC EDGE – PLASTIKOWA KRAWĘDŹ

FRAME - RAMA

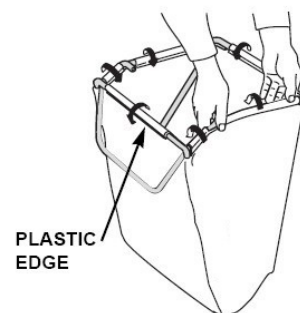
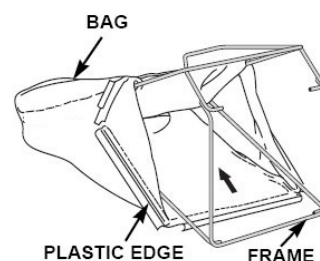

- Włożyć ramę do nowego worka i zapiąć plastikowe krawędzie na ramie.

Konserwacja silnika

Sprawdzić poziom oleju w silniku

Poziom oleju należy sprawdzać, gdy silnik i kosiarka są wyłączone.

- Wyjąć korek wlewu oleju i wytrzeć wskaźnik.
- Włożyć wskaźnik do wlewu oleju, ale nie wkręcać.
- Sprawdzić poziom oleju na wskaźniku. Jeśli jest bliższy niższemu oznaczeniu, dolać oleju do maksymalnego poziomu. Nie przepełniać.

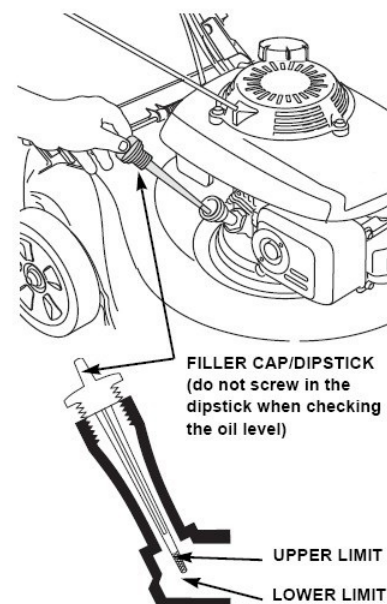

- Mocno zakręcić korek wlewu.

FILLER CAP... - KOREK WLEWU/WSKAŹNIK

(nie wkręcać wskaźnika podczas sprawdzania poziomu oleju)

UPPER LIMIT – POZIOM MAKSYMALNY

LOWER LIMIT – POZIOM MINIMALNY

UWAGA: Uruchomienie silnika przy niskim poziomie oleju spowoduje jego uszkodzenie.

Wymiana oleju w silniku

Zużyty olej należy spuszczać, gdy silnik jest nadal ciepły. Rozgrzany olej spływa szybciej i nie pozostaje w silniku.

- Wytrzeć wlew oleju i wyjąć korek wlewu/wskaźnik poziomu oleju.
- Umieścić obok kosiarki odpowiedni pojemnik na zużyty olej, a następnie przechylić kosiarkę na prawą stronę. Zużyty olej wypłynie przez wlew oleju. Poczekać do całkowitego opróżnienia silnika.

Zużyty olej silnikowy wraz z pojemnikami należy utylizować w sposób przyjazny dla środowiska. Sugerujemy przekazać szczelnie zamknięty pojemnik do lokalnego centrum recyklingu lub punktu odzyskiwania surowców wtórnych. Nie należy utylizować go razem z innymi odpadami, rozlewać na ziemi ani wylewać do ścieków.

- Napełniać zalecanym olejem. Nie przepełniać. Odczekać kilka minut, aby olej się ustabilizował, a następnie zmierzyć poziom oleju w silniku.

Konserwacja filtra powietrza

UWAGA: Jeśli silnik będzie używany bez filtra powietrza lub z uszkodzonym filtrem, zabrudzenia przedostaną się do środka, co znacznie przyspieszy zużycie silnika.

- Nacisnąć przyciski na pokrywie i zdjąć pokrywę.

- Wyjąć filtr z podstawy.
- Sprawdzić, czy filtr i wkład z gąbki nie są uszkodzone, i wymienić je w razie potrzeby.
- Oczyszczyć filtr, kilkakrotnie uderzając nim o twardą powierzchnię, aby usunąć zabrudzenia, lub przedmuchać sprężonym powietrzem od wewnątrz. Nie należy nigdy czyścić filtra szczotką; takie czyszczenie sprawi, że zabrudzenia wnikną głębiej między włókna.

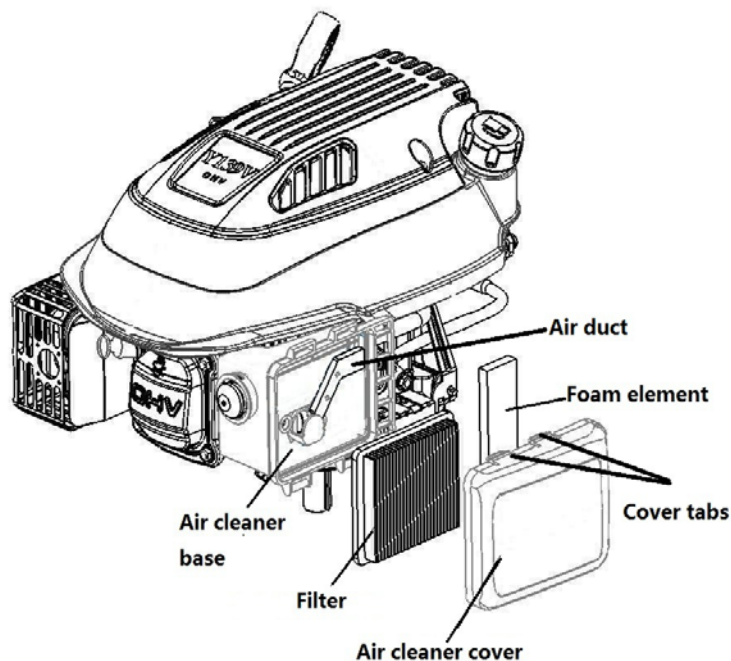

Air duct – kanał powietrzny

Foam element – wkład z gąbki

Air cleaner base – podstawa filtra powietrza

Filter – filtr

Air cleaner cover – osłona filtra powietrza

Cover tabs – zatrzaski pokrywy

- Wyczyścić zabrudzenia po wewnętrznej stronie podstawy i pokrywy filtra powietrza, używając wilgotnej ściereki. Należy przy tym uważać, aby zabrudzenia nie przedostały się do kanału powietrznego prowadzącego do gaźnika.
- Ponownie zamontować filtr i pokrywę.

Konserwacja świecy zapłonowej

Aby zapewnić odpowiednią wydajność pracy kosiarki, świeca zapłonowa nie może być zabrudzona i musi mieć odpowiednie przerwy iskrowe.

- Odłączyć nasadkę świecy zapłonowej i usunąć wszelkie zabrudzenia nagromadzone wokół świecy.

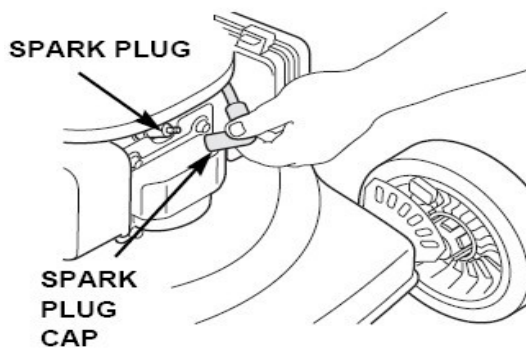

SPARK PLUG – ŚWIECA ZAPŁONOWA
SPARK PLUG CUP – FAJKA ŚWIECY ZAPŁONOWEJ

- Wyjąć świecę zapłonową przy użyciu klucza do świecy zapłonowej.

SPARK PLUG WRENCH – KLUCZ DO ŚWIECY ZAPŁONOWEJ

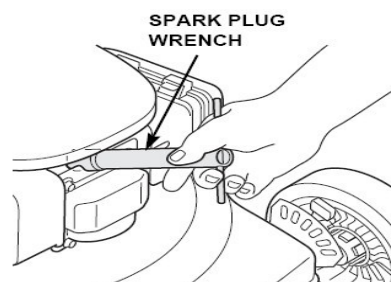

- Sprawdzić stan świecy zapłonowej. Wymienić świecę zapłonową, jeśli elektrody są zużyte lub izolator jest pęknięty bądź wyszczerbiony.
- Zmierzyć odstęp między elektrodami świecy zapłonowej przy użyciu odpowiedniego przyrządu pomiarowego. Odstęp powinien mieścić się w zakresie od 0,028 do ok. 0,031 cala (od 0,7 do ok. 0,8 mm). W razie potrzeby skorygować odstęp, ostrożnie zginając boczną elektrodę przy użyciu odpowiedniego narzędzia.

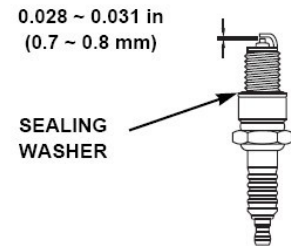

SEALING WASHER – PODKŁADKA USZCZELNIAJĄCA

- Ostrożnie wkręcić świecę zapłonową ręcznie, aby nie uszkodzić gwintu.
- Zamontować fajkę świecy zapłonowej na świecy.

UWAGA: Poluzowana świeca zapłonowa może się przegrzać i uszkodzić silnik. Z kolei zbyt mocno dokręcona świeca zapłonowa może uszkodzić gwinty głowicy cylindra.

Regulacja linki dźwigni napędu i linki dźwigni hamulca

- Jeśli dźwignia mocniej napiąć

napędu jest poluzowana, należy linkę napędu. (patrz rysunek)

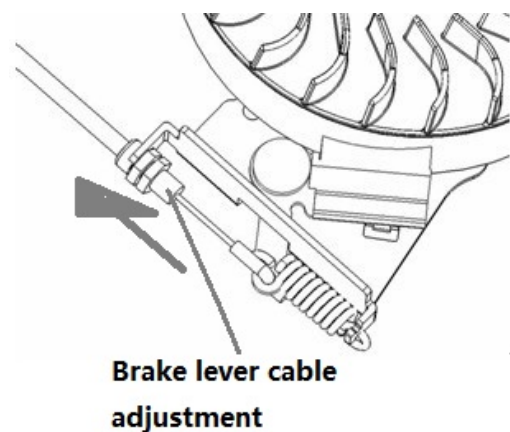
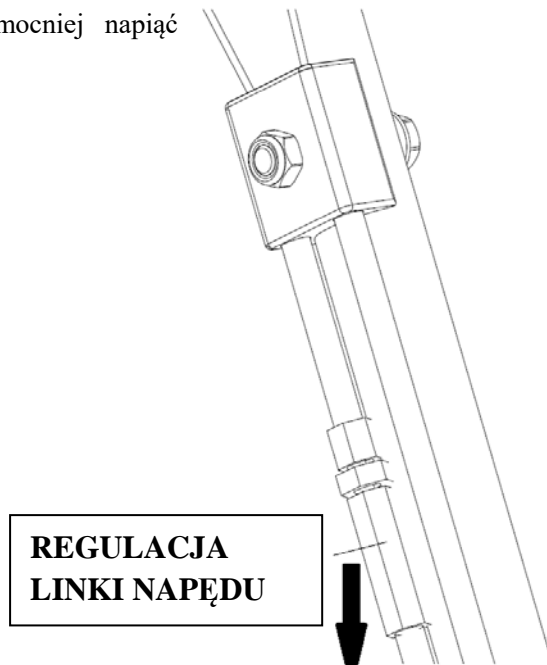

Brake level cable adjustment – Regulacja linki dźwigni hamulca

- Jeśli dźwignia hamulca jest poluzowana, należy mocniej napiąć linkę hamulca. (patrz rysunek)

Harmonogram konserwacji

REGULARNA KONSERWACJA (4)		Przed każdym użyciem	Po pierwszym miesiącu lub po 5 godzinach	Co 3 miesiące lub co 25 godzin	Co 6 miesiący lub co 50 godzin	Co rok lub co 100 godzin	Co dwa lata lub co 250 godzin
POZYCJA Wykonywać regularnie co określony czas.							
Olej silnikowy	Sprawdzić	O					
	Wymenić		O	O (2)			
Filtr powietrza	Sprawdzić		O				
	Wymenić			O			
Świeca zapłonowa	Sprawdzić/ wyregulować					O	
	Wymenić						O
Klocek hamulcowy koła zamachowe go (typu A)	Sprawdzić					O	
Zbiornik i filtr paliwa	Wyczyścić			O			
Przewód paliwowy	Sprawdzić	Co 2 lata (wymenić w razie potrzeby)					
Prześwit zaworu	Sprawdzić/ wyregulować					O	
Komora spalania	Wyczyścić	Co 200 godzin					

Rozwiązywanie problemów

SILNIK NIE URUCHAMIA SIĘ.	Możliwa przyczyna	Rozwiązanie
1. Sprawdzić poziom paliwa.	Brak paliwa.	Dolać paliwa.
	Nieprawidłowe paliwo; silnik był przechowywany bez oczyszczenia lub spuszczenia benzyny, lub napełniono go niewłaściwą benzyną.	Spuścić paliwo ze zbiornika i gaźnika. Wlać świeże paliwo.

2. Wyjąć i sprawdzić świecę zapłonową.	Świeca zapłonowa jest uszkodzona lub zabrudzona, lub ma nieprawidłowe przerwy iskrowe.	Wymienić świecę zapłonową.
	Świeca zapłonowa jest zawilgocona paliwem (zalany silnik).	Osuszyć i ponownie zamontować świecę zapłonową.
3. Zabrać silnik do naszego autoryzowanego serwisu lub poszukać rozwiązania w dostarczonej instrukcji.	Zapchany filtr paliwa, awaria gaźnika, awaria zapłonu, awaria zaworów itp.	Naprawić lub wymienić uszkodzone elementy wedle potrzeby.
4. Nacisnąć przycisk pompki paliwa.	Uruchamianie zimnego silnika	Nacisnąć przycisk pompki paliwa.

BRAK MOCY W SILNIKU	Możliwa przyczyna	Rozwiązanie
1. Sprawdzić filtr powietrza	Zapchane wkłady filtra powietrza	Oczyścić lub wymienić wkłady filtra powietrza.
2. Sprawdzić poziom paliwa.	Nieprawidłowe paliwo; silnik był przechowywany bez oczyszczenia lub spuszczenia benzyny, lub napełniono go niewłaściwą benzyną.	Spuścić paliwo ze zbiornika i gaźnika. Wlać świeże paliwo.
3. Zabrać silnik do naszego autoryzowanego serwisu lub poszukać rozwiązania w dostarczonej instrukcji.	Zapchany filtr paliwa, awaria gaźnika, awaria zapłonu, awaria zaworów itp.	Naprawić lub wymienić uszkodzone elementy wedle potrzeby.

6. Przechowywanie

- Ta sama benzyna nie powinna pozostawać w silniku przez ponad jeden miesiąc.
- Po zakończeniu pracy należy dokładnie oczyścić kosiarkę i przechowywać ją w suchym pomieszczeniu.
- Nie należy nigdy przechowywać kosiarki z paliwem w zbiorniku w pomieszczeniu, gdzie może mieć styczność z otwartym ogniem lub iskrami.
- Aby zmniejszyć ryzyko pożaru, silnik, tłumik, komorę akumulatora i zbiornik paliwa należy oczyścić z trawy, liści i nadmiaru smaru.
- Jeśli zbiornik paliwa musi zostać opróżniony, należy to robić na zewnątrz budynków.
- Podczas regulacji kosiarki należy zachować ostrożność, aby nie zakleszczyć palców między ruchomym nożem a nieruchomymi elementami.
- Przed umieszczeniem kosiarki w miejscu, w którym ma być przechowywana, należy odczekać co najmniej 30 minut, aby ostygła.